

BUSES CIRCULAIRES EN ANNEAU



REMPLECE LES TUYAUX OUVERTS DE DIAMÈTRE :



12 - 16 mm

1/2" - 5/8"

AVANTAGES

Réduction du niveau sonore 15 - 19 dB(A)

Diminution de la consommation d'air 36 - 52 %

Buse de sécurité Répond aux normes de sécurité OSHA

La SILVENT 462 est une buse montée en anneau pour sécher et nettoyer efficacement câbles, profilés, tubes, etc. Cette conception permet le passage en continu à travers l'anneau. Douze jets d'air concentrés opèrent simultanément et nettoient ou séchent au fur et à mesure. L'anneau convient pour câbles et profilés de 25 à 80 mm (1"-3 3/16") de diamètre. Breveté.



Nettoyage et séchage d'un tube de 38 mm (1.5") de diamètre par la SILVENT 462.

DIMENSIONS

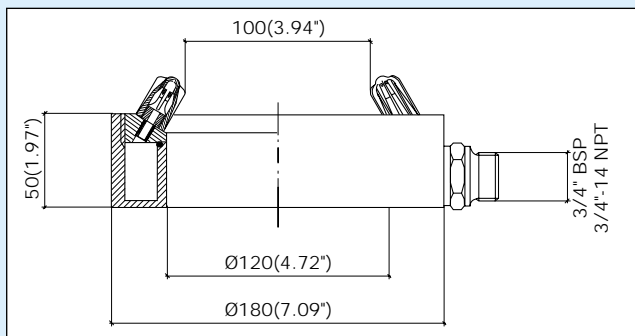

CÔNE DE SOUFFLAGE

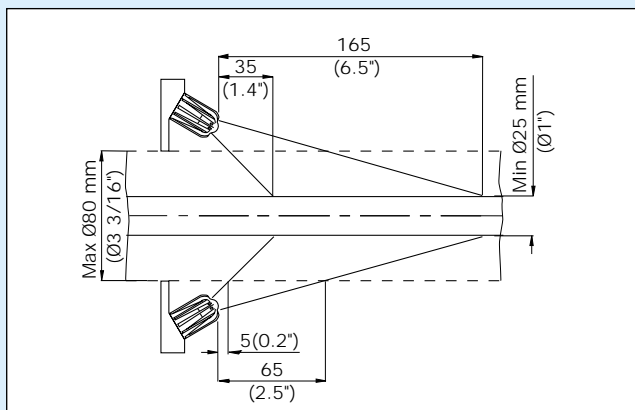

INFORMATION PRODUIT

RÉFÉRENCE MODÈLE		462
Remplace un tuyau ouvert	mm	16
	"	5/8
Consommation d'air	Nm ³ /h	228
	scfm	134.3
Niveau sonore	dB(A)	94
Force de soufflage	N	40
	oz	141.1
Température maxi	°C	-20/+70
	°F	-4/+158
Poids	g	1400
	lbs	3.08
Matériau buse	Zinc	

Pour plus de renseignements, voir chapitre : Spécifications techniques.

Pression maxi d'utilisation: 1.0 MPa (143 psi)